

NETTOYAGE - CHANGEMENT DES ROULEMENTS

MATERIEL NECESSAIRE :

- Dégraissant pour le nettoyage des roulements
- Huile, graisse ou gel pour la lubrification après nettoyage.
- Aiguille pour enlever les circlips qui maintiennent les flasques des roulements.
- Tournevis ou clef spécifique appelée "clef pusher" pour sortir les roulements des roues.
- Récipient étanche incassable
- Chiffon ou papier absorbant pour éponger et sécher les roulements après nettoyage.

EXTRACTIONS DES ROULEMENTS

DEMONTEZ LES ROUES

Pour cette opération utilisez une clef Allen ou BTR de 4 mm ou l'outillage spécifique vendu en rayon (clef pusher)

Pour extraire les roulements des roues, enfoncez la clef « pusher » dans le roulement et exercez soit un mouvement de levier pour sortir le roulement, soit poussez et le roulement opposé sortira.

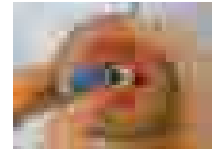
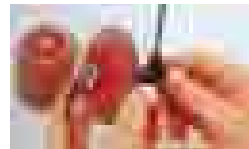

Une fois un des roulements sortis, il suffit de pousser l'autre pour l'extraire de la roue.

Profitez-en pour vérifier l'état des entretoises

Entretoises plastiques : nettoyez et vérifiez qu'elles ne sont pas fissurées ou cassées.

Entretoise métal : Nettoyez.

Ne perdez pas les entretoises

Attention : Si vous êtes amené à changer les entretoises, deux diamètres existent : 7 et 8 mm.

NETTOYAGE DES FLASQUES ET IDENTIFICATIONS DES ROULEMENTS

Brossez ou frottez les flasques des roulements pour les nettoyer de toutes souillures pour permettre le repérage du circlips et le démontage du roulement

ATTENTION ! CERTAINS ROULEMENTS NE SONT PAS DEMONTABLES. VERIFIEZ DONC LA PRESENCE DE FLASQUES ELASTOMERES (PLASTIQUES) POUR LES ROULEMENTS 608DD OU METALLIQUES POUR LES 608ZZ.

DECATHLON
Roller

DECATHLON S.A - 4 boulevard de Mons - 59665 Villeneuve d'Ascq - France
 RCS Lille - SIREN 306 138 900 - Capital Social 10 200 000 €



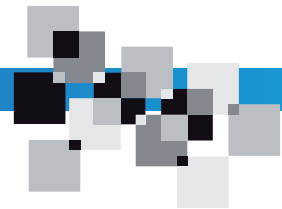

CONSEILS TECHNIQUES ROLLER

Comment le savoir ?

En observant le roulement, vous repérez la présence soit de flasques en plastique, soit d'un circlips.

Si le roulement est entièrement métallique et semble serti : il n'est pas démontable.

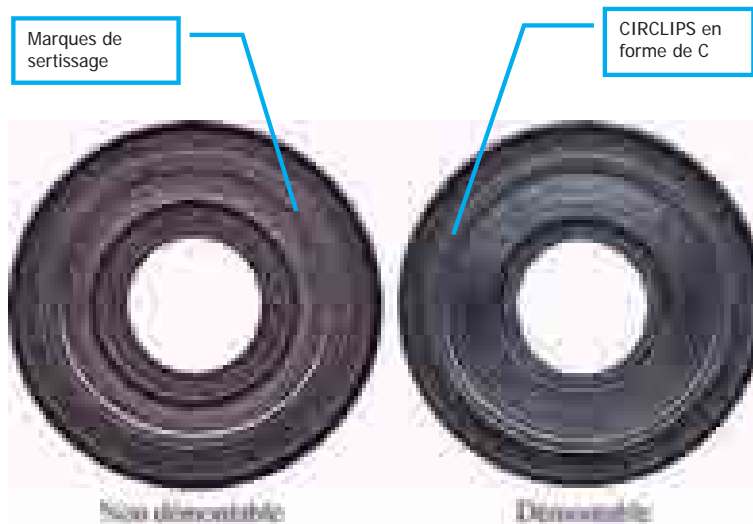

Les roulements sont constitués de trois éléments qui vont pouvoir être démontés pour assurer un nettoyage parfait.

Le corps du roulement qui contient les billes

Les flasques qui garantissent l'étanchéité du roulement à l'eau et aux corps étrangers (poussière, sable)

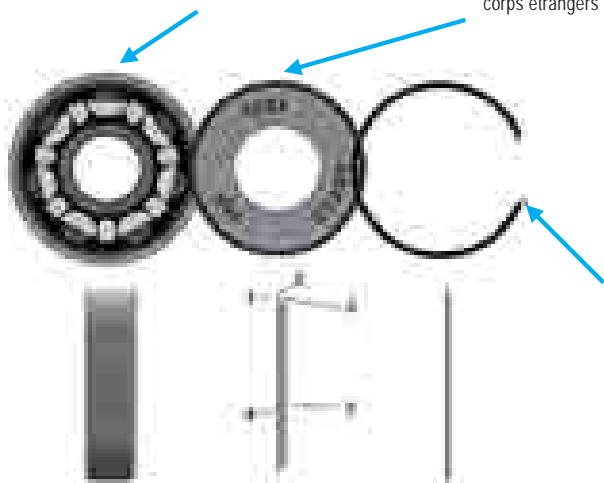

DECATHLON

Roller

DECATHLON S.A - 4 boulevard de Mons 59665 Villeneuve d'Ascq - France
RCS Lille - SIREN 306 138 900 - Capital Social 10 200 000 €



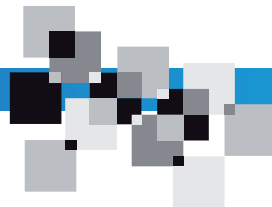

DEMONTAGE DES ROULEMENTS

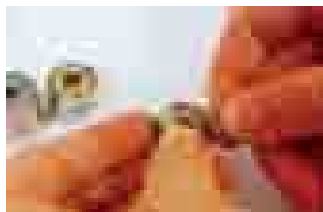

Dans le cas de flasques élastomères, insérez l'aiguille entre le flasque et l'axe central du roulement.

Soulevez doucement, les flasques sont souples et fragiles.

Opérez un mouvement de rotation pour sortir le flasque de son logement.
(Un peu comme on démonte un pneu)

Pour les flasques métalliques, extraire le circlips en forme de C en soulevant une de ses extrémités à l'aide d'une aiguille.

Attention à ne pas perdre ou faire sauter le circlips.

Inspectez l'état des billes. Si elles sont rouillées le roulement est à changer !



NETTOYAGE DES ROULEMENTS



Plongez les roulements dans un récipient étanche rempli de dégraissant ou de solvant.

Remuez doucement l'ensemble régulièrement pour bien séparer les impuretés et autres résidus de l'intérieur des roulements.

Laissez agir 5 minutes.

Sortez régulièrement les roulements de leur bain de solvant et faites-les tourner pour bien extraire tout ce qui peut se trouver coincé entre les billes et replongez-les dans le dégraissant.

Sortez les roulements et faites-les égoutter sur du papier absorbant.

Il est important que les roulements soient bien secs au moment de les lubrifier, essuyez-les.

Au besoin, vous pouvez les « souffler » à l'air comprimé.

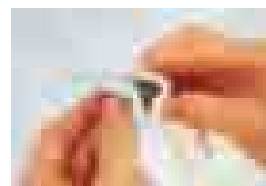

DECATHLON
Roller



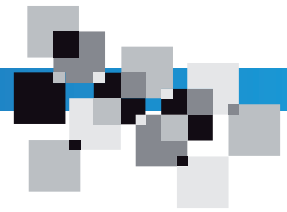

GRAISSAGE DES ROULEMENTS



Graissez les roulements avec une graisse spéciale roller ou équivalente.

L'huile est plus fluide, les roulements tournent plus vite (vitesse) mais en contrepartie, les roulements seront plus bruyants, plus sensibles aux intempéries (l'eau chasse l'huile) et donc : un entretien beaucoup plus suivi et régulier.

Que vous utilisiez de la graisse ou de l'huile, il est inutile de surcharger les roulements, cela déborderait, rendant les roues glissantes et capterait la poussière.

Remettez les flasques et les serre-clips.

Faites tourner les roulements entre vos doigts pour évacuer l'excédant de graisse ou d'huile.

Nettoyez une dernière fois les roulements.

CONSEIL

DECATHLON
Roller

En fonction de votre pratique vous pouvez mettre de l'huile à la place de la graisse.

REMONTAGE DES ROULEMENTS

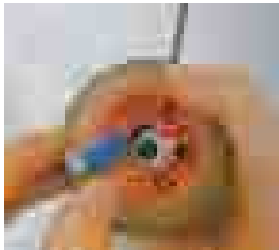

Réinsérez les roulements dans les roues, sans oublier les entretoises.

Remontez les roues.

DECATHLON**Roller**